

OBD-E

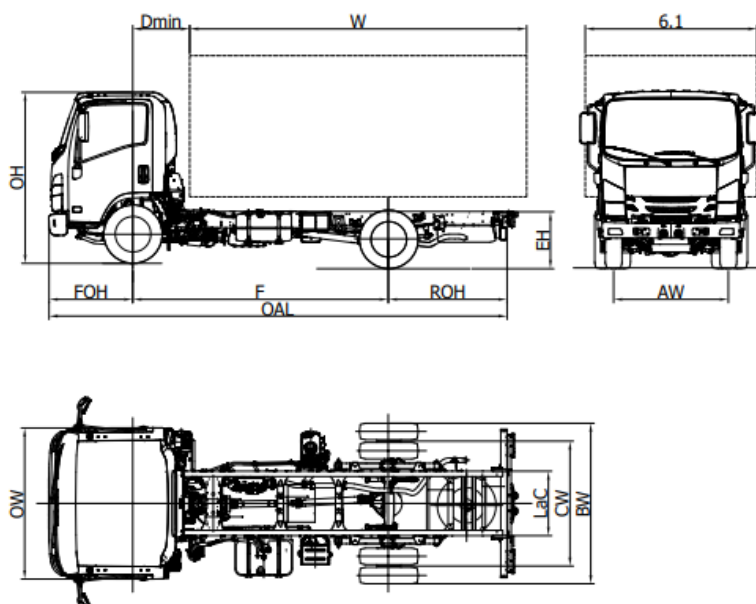

P 65		P65 H	P 65 K
Rázvor	F	3365	3815
Celková dĺžka podvozku	OAL	6040	6690
Dĺžka karosérie min. ⁽¹⁾	W	4280	4910
Dĺžka karosérie max. ⁽¹⁾	W	4600	5250
Zadný presah rámu	ROH	1565	1765
Výška rámu	EH		800
Výška kabíny	OH		2250
Šírka podvozku	BW		2115
Šírka kabíny ⁽²⁾	OW		2040
Šírka karosérie ⁽³⁾	6,1		2345
Predná náprava - zadná strana kabíny	D min		670 ⁽⁶⁾
Predný presah	FOH		1110
Celkový rozmer rámu	LaC		850
Rozchod vpredu	AW		1680
Rozchod vzadu	CW		1650
Svetlá výška	HH		210
Priemer otáčania (m) ⁽⁴⁾	Dia	12,6	14,1
VÁHY (kg)			
Prevádzková hmotnosť ⁽⁵⁾		2600	2640
Povolené zaťaženie prednej/zadnej nápravy		1730/870	1750/890
Celková hmotnosť vozidla ⁽⁷⁾		6500	
Povolené zaťaženie prednej/zadnej nápravy		3100 / 4600	
Prípustná hmot.brzdeného prípoj. vozidla/ Prípustná hmot. nebrzdeného prípoj. vozidla		3500 / 750	

- Uvedené dĺžky sa vzťahujú na rovnomerne zaťažené vozidlo až po maximálne zaťaženie nápravy bez úprav podvozku (rozmery s úpravami podvozku sú na vyžiadanie dostupné na technickom oddelení).
- Bez smerových svetiel a spätných zrkadiel.
- Možné šírky s voliteľnými ramenami zrkadla 2115/2170 - 2170/2345 - 2345/2465
- Priemer otáčania (stopa pneumatík)
- Hmotnosť zahŕňa rezervné koleso, plnú nádrž, vodiča. NEES II + 35 kg.
- S minimálnou výškou pomocného rámu = 100 mm
- Pre celkovú hmotnosť 6,0 t viď voliteľné Schválenie jednotlivé vyrobeného vozidla

DOČASNÁ VERZIA: Všetky údaje musia byť potvrdené osvedčením o typovom schválení.

P 65 - Rázvor (mm) H 3365 - K 3815

MAREC 2023

Verzie a vybavenia

NEES 2

Štandardná výbava

- EGR - DPD - SCR
- MID display
- Motorová brzda
- Zvuková signalizácia pri cúvaní
- Immobilizer
- Bzučiak bezpečnostného pásu

- Centrálne zamykanie s diaľkovým ovládaním
- Poistka proti vyklopeniu kabíny
- Odpružené sedadlo
- Elektrické a vyhrievané spätné zrkadlá
- Rádio DAB+ so zásuvkou USB
- Manuálne nastavenie sklonu svetlometov

- Hmlové svetlá vpredu a vzadu
- Predné Led svetlá
- Denné svietenie
- Automatické rozsvietenie svetlometov
- Nastaviteľná poloha volantu (sklon a výška)
- Obmedzovač rýchlosti (90 km/h)

Doplnková výbava

- Klimatizácia

Motor

ISUZU 4JZ1E6N 4-valcový.

16 v s variabilným časovaním na výfuku (EVVT) s rozvodom kaskády ozubených kolies . Vstrekovací systém DENSO i-Art Common rail s turbodúchadlom VGS (elektronické riadenie) a medzichladičom.
ZDVIHOVÝ OBJEM 2999 cm³
VÝKON 110kW (150 HP) 2800 ot./min.
KRÚTIACI MOMENT 375 Nm 1280 - 2800 ot./min.
REGULÁCIA EMISÍÍ EURO VI OBD-E.

Bezpečné systémy

ABS
Systém ESC (elektronický stabilizačný systém) s ASR
LDWS
AEBS (rozpoznávanie chodcov)
SRS 2 Airbag (vodič / spolujazdec)

Nádrž

90 L

14 L Ad-Blue®

Prevodovka a konečný prevodový pomer

6 prevodov MYY6Z - 5.979 - 3.434 - 2.040 - 1.379 - 1.000 - 0.708;
Spätný chod 5.701;
Konečný prevodový pomer 4.556 (41/9)

Prevodovka

Manuálna

NEES 2

Rozmery rámu

Šírka 70 mm, Výška 214 mm, Hrúbka 5 mm

Počet miest

3

Nápravy

2
Zadná náprava poháňaná s dvojmontážou

Peumatiky

Vpredu 215/75 R17,5C jednoduché.
Vzadu 215/75 R17,5C dvojité.

Brzdy

Predné a zadné kotúčové brzdy. Hydraulický systém s podtlakovým posilňovačom bŕzd. V súlade s predpismi CEE so systémom ABS, nezávislé okruhy na obidvoch nápravách. Ručná parkovacia brzda na hriadelí prevodovky.

Zavesenie

Predné a zadné s parabolickými listovými pružinami, doplnené koncovými gumovými dorazmi; dvojčinné teleskopické hydraulické tlmiče. Predná a zadná stabilizačná tyč.

Elektrický systém

Nominálne napätie 24V - generátor 90A -2 x batéria 70Ah