

OBD-E

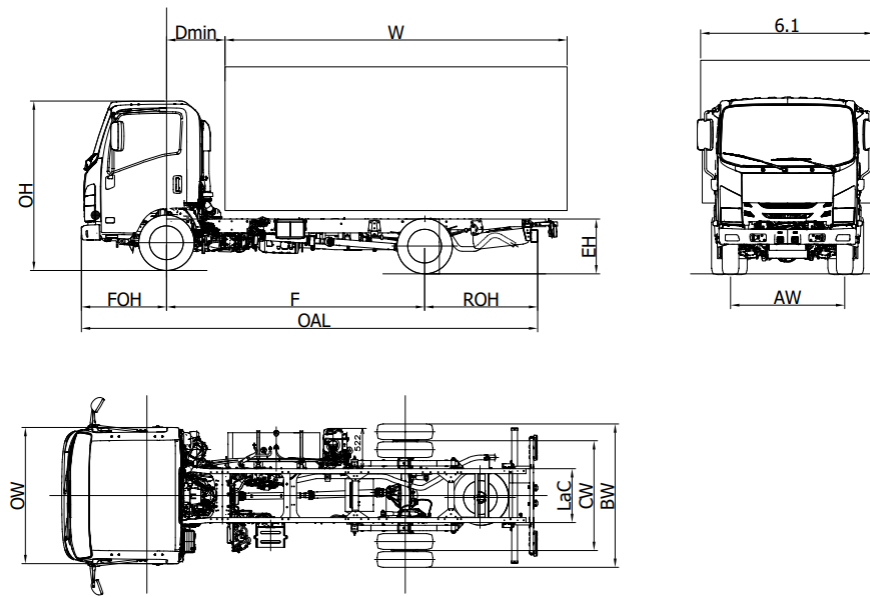

M 55		M55 F	M55 H
Rázvor	F	2750	3350
Celková dĺžka podvozku	OAL	5295	6015
Dĺžka karosérie min. ⁽¹⁾	W	3595	4415
Dĺžka karosérie max. ⁽¹⁾	W	3885	4500
Zadný presah rámu	ROH	1435	1555
Výška rámu	EH	740	735
Výška kabíny	OH	2150	2160
Šírka podvozku	BW	1865	
Šírka kabíny ⁽²⁾	OW	1815	
Šírka karosérie ⁽³⁾	6,1	2120	
Predná náprava - zadná strana kabíny	D min	650 ⁽⁶⁾	
Predný presah	FOH	1110	
Celkový rozmer rámu	LaC	700	
Rozchod vpredu	AW	1475	
Rozchod vzadu	CW	1425	
Svetlá výška	HH	190	
Priemer otáčania (m) ⁽⁴⁾	Dia	11,3	13,5
VÁHY (kg)			
Prevádzková hmotnosť ⁽⁵⁾		2310	2370
Povolené zaťaženie prednej/zadnej nápravy		1615/695	1640/730
Celková hmotnosť vozidla		5500	
Povolené zaťaženie prednej/zadnej nápravy		2100 / 3980	
Prípustná hmot.brzdeného prípoj. vozidla/ Prípustná hmot. nebrzdeného prípoj. vozidla		3500 / 750	

1. Uvedené dĺžky sa vzťahujú na rovnomerne zaťažené vozidlo až po maximálne zaťaženie nápravy bez úprav podvozku (rozmery s úpravami podvozku sú na vyžiadanie dostupné na technickom oddelení).
2. Bez smerových svetiel a spätných zrkadiel.
3. Možné šírky s voliteľnými ramenami zrkadla 1865/1945 - 1945/2120 - 2120/2240
4. Priemer otáčania (stopa pneumatík)
5. Hmotnosť zahŕňa rezervné koleso, plnú nádrž, vodiča. NEES II + 35 kg.
6. S minimálnou výškou pomocného rámu = 150 mm

M 55 - Rázvor (mm) F 2750 - H 3350

MAREC 2023

Verzie a vybavenia	NEES 2
	Pravostranné riadenie (Rázvor F NEES 2) (*)

(*)podľa dostupnosti

Štandardná výbava	<ul style="list-style-type: none">• EGR - DPD - SCR• MID display• Motorová brzda• Elektrické a vyhrievané spätné zrkadlá• Immobilizer• Bzučiak bezpečnostného pásu• Odpružené sedadlo• Hmlové svetlá vpredu a vzadu• Zvuková signalizácia pri cúvaní• Rádio DAB+ so zásuvkou USB• Centrálné zamykanie s diaľkovým ovládaním• Predné Led svetlá• Automatické rozsvietenie svetlometov• Manuálne nastavenie sklonu svetlometov• Denné svietenie• Poistka proti vyklopeniu kabíny• Nastaviteľná poloha volantu (sklon a výška)• Obmedzovač rýchlosti (90 km/h)
--------------------------	--

Doplňková výbava	. Klimatizácia
-------------------------	----------------

Motor	ISUZU 4JZ1E6N 4-valcový. 16 v s variabilným časovaním na výfuku (EVVT) s rozvodom kaskády ozubených kolies . Vstrekovací systém DENSO i-Art Common rail s turbodúchadlom VGS (elektronické riadenie) a medzichladičom. ZDVIHOVÝ OBJEM 2999 cm ³ VÝKON 110kW (150 HP) 2800 ot./min. KRÚTIACI MOMENT 375 Nm 1280 - 2800 ot./min. REGULÁCIA EMISÍ EURO VI OBD -E.
--------------	---

Bezpečné systémy	ABS Systém ESC (elektronický stabilizačný systém) s ASR LDWS AEBS (rozpoznávanie chodcov) SRS Airbag vodiča
-------------------------	--

Nádrž	68 L Rázvor F - 93 L Rázvor H	10 L Rázvor F - 14 L Rázvor H Ad-Blue®
--------------	---	--

Prevodovka a konečný prevodový pomer	6 prevodov MYY6Z - 5.979 - 3.434 - 2.040 - 1.379 - 1.000 - 0.708; Spätný chod 5.701; Konečný prevodový pomer 4.300 (43/10)
---	--

Prevodovka	Manuálna	NEES 2
-------------------	-----------------	--------

Rozmery rámu	Šírka 65 mm, Výška 180 mm, Hrúbka 4 mm
---------------------	--

Počet miest	3
--------------------	---

Nápravy	2 Zadná náprava poháňaná s dvojmontážou
----------------	--

Peumatiky	Vpredu 205/75 R16C jednoduché. Vzadu 205/75 R16C dvojité.
------------------	--

Brzdy	Predné a zadné kotúčové brzdy. Hydraulický systém s podtlakovým posilňovačom bŕzd. V súlade s predpismi CEE so systémom ABS, nezávislé okruhy na oboch nápravách. Ručná parkovacia brzda na hriadelí prevodovky.
--------------	--

Zavesenie	Predné a zadné s parabolickými listovými pružinami, doplnené koncovými gumovými dorazmi; dvojčinné teleskopické hydraulické tlmiče. Predná stabilizačná tyč.
------------------	--

Elektrický systém	Nominálne napätie 24V - generátor 90A -2 x batéria 70Ah
--------------------------	---

DOČASNÁ VERZIA: Všetky údaje musia byť potvrdené osvedčením o typovom schválení.