

Zavesenie pneumatické Série Bleu OBD-E (14 ton)

OBD-E

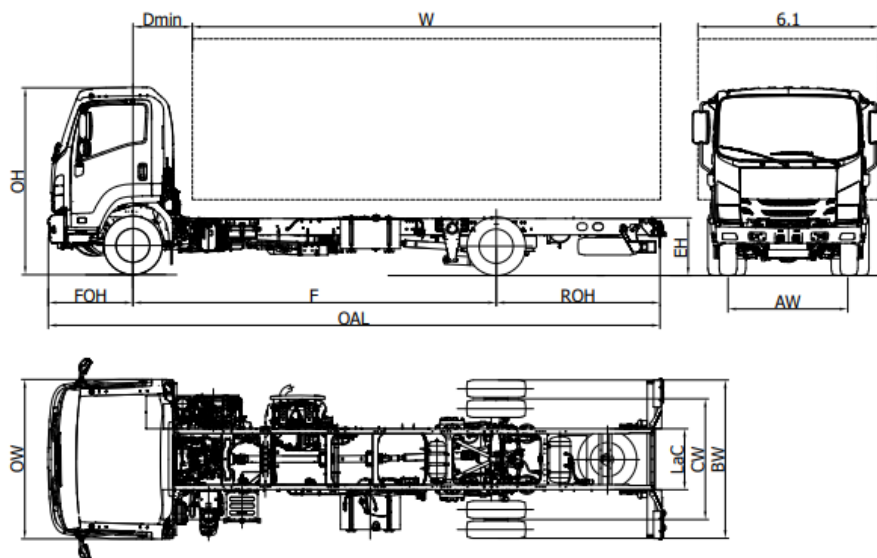

F 14		F 14 J	F 14 L	F 14 N	F 14 Q
Rázvor	F	3790	4360	4990	5320
Celková dĺžka podvozku	OAL	6610	7480	8380	8680
Dĺžka karosérie min. ⁽¹⁾	W	4725	5595	6495	6795
Dĺžka karosérie max. ⁽¹⁾	W	5025	5895	6795	7095
Zadný presah rámu	ROH	1645	1945	2215	2185
Výška rámu	EH	785			
Výška kabíny	OH	2600	2595	2595	2595
Šírka podvozku	BW	2225			
Šírka kabíny ⁽²⁾	OW	2195			
Šírka karosérie ⁽³⁾	6,1	2535			
Predná náprava - zadná strana kabíny	D min	710			
Predný presah	FOH	1175			
Celkový rozmer rámu	LaC	840			
Rozchod vpredu	AW	1800			
Rozchod vzadu	CW	1670			
Priemer otáčania (m) ⁽⁴⁾	Dia	13,7	15,5	17,5	18,6
VÁHY (kg)					
Prevádzková hmotnosť ⁽⁵⁾		4270	4330	4400	4410
Povolené zaťaženie prednej/zadnej nápravy		2685/1585	2735/1595	2775/1625	2790/1990
Celková hmotnosť vozidla		14000			
Povolené zaťaženie prednej/zadnej nápravy		5000 / 9000			
Prípustná hmot.brzdeného prípoj. vozidla/ Prípustná hmot. nebrzdeného prípoj. vozidla		3500 / 750			

1. Uvedené dĺžky sa vzťahujú na rovnomerne zaťažené vozidlo až po maximálne zaťaženie nápravy bez úprav podvozku (rozmery s úpravami podvozku sú na vyžiadanie dostupné na technickom oddelení).
2. Bez smerových svetiel a spätných zrkadiel.
3. Možné šírky s voliteľnými ramenami zrkadla 2220/2286 -2286/2406 -2406/2500 - 2500/2535
4. Priemer otáčania (stopa pneumatík)
5. Hmotnosť zahŕňa rezervné koleso, plnú nádrž, vodiča. NEES II + 25 kg.

DOČASNÁ VERZIA: Všetky údaje musia byť potvrdené osvedčením o typovom schválení.

F 14 - Rázvor (mm) J 3790 - L 4360 - N 4990 - Q 5320

MAREC 2023

Verzie a vybavenia

NEES 2 + HSA

Štandardná výbava

<ul style="list-style-type: none">• EGR - DPD - SCR• MID display• Klimatizácia• Obmedzovač rýchlosti (90 km/h)• Motorová brzda• Elektricky ovládané okná• Pneumatické odpruženie sedadla	<ul style="list-style-type: none">• Bzučiak bezpečnostného pásu• Poistka proti vyklopeniu kabíny• Elektrické a vyhrievané spätné zrkadlá• Nastaviteľná poloha volantu (sklon a výška)• Rádio DAB+ so zásuvkou USB• Immobilizer• variabilný SLD	<ul style="list-style-type: none">• Manuálne nastavenie sklonu svetlometov• Centrálné zamykanie s diaľkovým ovládaním• Tempomat• Denné svietenie• Predné Led svetlá• Hmlové svetlá vpredu a vzadu
--	--	--

Motor

ISUZU 4HK1E6H 4-valcový.

preplňovaný dvojtupňovým turbodúchadlom, pridaný vstrekovač na dodatočnú úpravu výfukových plynov.
ZDVIHOVÝ OBJEM 5193 cm³
VÝKON 177kW (240 HP) 2400 ot./min.
KRÚTIACI MOMENT 765 Nm - 1600 ot./min.
REGULÁCIA EMISÍ EURO VI OBD-E.

Bezpečné systémy

ABS
Systém ESC (elektronický stabilizačný systém) s ASR
LDWS
AEBS
SRS Airbag vodiča

Nádrž

140 L

16 L Ad-Blue®

Prevodovka a konečný prevodový pomer

6 prevodov MZW6P - 6.615 - 4.095 - 2.358 - 1.531 - 1.000 - 0.722;
Spätný chod 6.615;
Konečný prevodový pomer 5.571 (39/7)

Prevodovka

Manuálna

NEES 2 + Kick down

Rozmery rámu

Šírka 60 mm, Výška 225 mm, Hrúbka 6 mm

Počet miest

3

Peumatiky

Vpredu: 265/70 R19,5C jednoduché.
Vzadu 265/70 R19,5C dvojité

Brzdy

Predné a zadné bubnové brzdy. V súlade so smernicami EHS so 4-kanálovým ABS, pneumatický Full Air systém s dvomi nezávislými obvody a elektronickým ovládaním EBS (Brake by wire). Motorová brzda na výfuku. Pneumatická parkovacia brzda na zadnej náprave.

Zavesenie

Predné s listovou pružinou, dvojčinné hydraulické tlmiče, stabilizačná tyč. Zadné pneumatické so 4 vzduchovými pružinami, elektronickým ovládaním s vlastnou diagnostikou, stabilizačnou tyčou a hydraulickými teleskopickými tlmičmi.

Elektrický systém

2 Akumulátory 110 Ah. Menovité napätie 24 V, alternátor 90 A

DOČASNÁ VERZIA: Všetky údaje musia byť potvrdené osvedčením o typovom schválení.