

ROZMERY (mm)

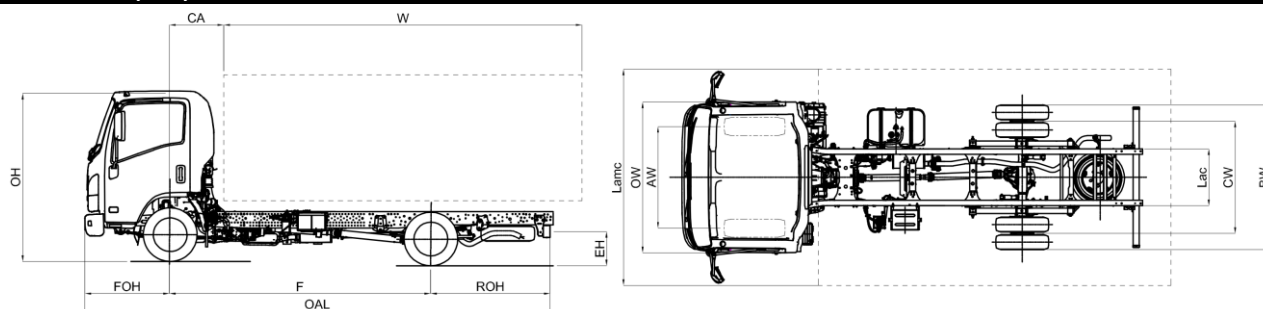

MODELLO	M21 GROUND	E	F	H
F	Rázvor kolies	2480	2750	3350

ROZMERY BEZ NADSTAVBY

OAL	Celková dĺžka	4780	5295	6015
FOH	Predný previs		1110	
ROH	Zadný previs	1190	1435	1555
Lac	Šírka rámu		700	
EH	Výška nezaťaženého podvozku (pri zadnej náprave)	720		710
HH	Minimálna svetlá výška		185	
OW	Šírka kabíny ⁽³⁾		1815	
OH	Celková výška bez nákladu	2140		2150
BW	Šírka zadnej nápravy		1855	
AW	Rozchod predných kolies		1475	
CW	Rozchod zadných kolies		1425	

ROZMERY S NAMONTOVANOU NADSTAVBOU

CA	Vzdialenosť osí prednej nápravy od nadstavby		650	
12,1	Zadný previs, max.	1475	1720	1790
W (2)	Dĺžka nadstavby, min.	3020	3535	4255
W (2)	Dĺžka nadstavby ⁽²⁾ , max.	3305	3820	4490
W (1)	Dĺžka nadstavby ⁽¹⁾ , max.	3430	3900	4870
5,1	Max. dĺžka s nadstavbou (podľa C.O.C.) ⁽²⁾	5065	5580	6250
6,1	Max. šírka s nadstavbou ⁽⁴⁾		2275	
7,1	Max. výška s nadstavbou		4000	
Dia	Priemer otáčania (m) ⁽⁶⁾	10,3	11,3	13,5
Lmc	Max. dĺžka s nadstavbou ⁽¹⁾	5190	5660	6630
Lamc	Max. šírka nadstavby		2275	

HMOTNOSTI BEZ NADSTAVBY

16,1	Celková povolená hmotnosť vozidla (GVW)		3500	
16,4	Celková kombinovaná povolená hmotnosť (GCW)		7000	
14	Prevádzková hmotnosť ⁽⁵⁾	1855	1875	1905
CT	Užitočné zaťaženie	1645	1625	1595
14,1	Hmotnosť predná/zadná náprava	1375/480	1371/504	1382/523

HMOTNOSTI S NAMONTOVANOU NADSTAVBOU

15	Min. hmotnosť vozidla po dostavbe (vrátane vodiča)	2120	2175	2250
15,1	Min. prípustná hmotnosť predná/zadná náprava	1310/810	1345/830	1390/860
16,2	Max. prípustná hmotnosť predná/zadná náprava		1900/2200	
18,3	Max. hmotnosť brzdeného prívesu		3500	
18,4	Max. hmotnosť nebrzdeného prívesu		750	
19	Max. zvislé zaťaženie ťažného zariadenia		140	

- Dĺžka nadstavby sa týka rovnomerne zaťaženého vozidla až po maximálnu nosnosť každej nápravy (tento rozmer môžu vyžadovať úpravy na podvozku – obráťte sa na technické oddelenie).
- Dĺžka nadstavby sa týka rovnomerne zaťaženého vozidla až po maximálnu nosnosť každej nápravy (rozмеры uvedené v C.O.C. bez úprav na podvozku).
- Bez ukazovateľov zmeny smeru jazdy a spätných zrkadiel.
- Šírka so stredne dlhým ramenom spätného zrkadla (štandardná výbava): 1945 / 2120; s doplnkovými krátkymi ramenami spätných zrkadiel: 1815/1945 – s dlhými: ??
- Hmotnosť vozidla zahŕňa rezervu, plnú palivovú nádrž a 75kg pre vodiča. Doplnková prevodovka NEES II s extra hmotnosťou.
- Priemer otáčania od okraja po okraj

Poznámka: Technické údaje a parametre slúžia len ako pomôcka a môžu sa zmeniť kedykoľvek bez predchádzajúceho upozornenia. Konštruktér ani spoločnosť MIDI Europe nenesie zodpovednosť za správnosť uvedených informácií.

Rázvory kolies (mm) E 2480 - F 2750 - H 3350

€ 24.000,00 Bez DPH

Variant	
Štandardná výbava	<ul style="list-style-type: none"> - EGR - DPD - LNT - Elektricky ovládané okná - Bzučiak pre cúvanie - Odpružené sedadlo vodiča - Imobilizér - Centrálné zamykanie s diaľkovým ovládaním - Nastaviteľný stĺpik riadenia (nakláňanie a na výšku) - Nastavenia sklonu svetlometov - Hmlové svetlá vpredu a vzadu - Denné svietenie - Slnecná clona (na strane vodiča)
Doplňková výbava	Klimatizácia
Motor	<p>Vznetový ISUZU RZ4EE6N-L 4-valcový, 16-ventilový so systémom common-rail s priamym vstrekaním, medzichladičom a turbodúchadlom s variabilnou geometriou.</p> <p>Zdvihový objem: 1898 cm³</p> <p>Výkon: 90 kW (123 HP) @ 3.200 ot/min</p> <p>Krútiaci moment: 320 Nm @ 1.500-2.700 ot/min</p> <p>Emisná norma: EURO 6b-1 (715/2007*2017/1347Y)</p> <p>Systém dodatočnej úpravy spalín: EGR - LNT - DPD</p>
Palivová nádrž	Verzia na naftu 57 l
Bezpečné systémy	ABS so systémom BAS (brzdový asistenčný systém) Systém ESC (elektronický stabilizačný systém) s ASR
Prevodovka a konečný prevodový pomer	<p>ISUZU MVC6W: 4.942 - 2.686 - 1.527 - 1.000 - 0.796 - 0.634</p> <p>Spiatočka: 4.597</p> <p>Konečný prevodový pomer: 4.777 (43/9)</p>
Druh prevodovky	Manuálna - MVC6W
Rozmery rámu	Šírka: 65 mm, výška: 180 mm, hrúbka: 4 mm
Počet miest v kabíne	3
Kolesá a pneumatiky	195/75 R16C dvojmontáž na zadnej náprave
Brzdy	Hydraulický systém s podtlakovým posilňovačom bŕzd Vpredu: vetrané kotúče, vzadu: vetrané kotúče V súlade s predpismi CEE so systémom ABS, nezávislé okruhy na oboch nápravách Ručná parkovacia brzda na hriadeli prevodovky
Rozmery bŕzd	Vpredu: \varnothing 293 x 40 mm Vzadu: \varnothing 275 x 30 mm
Zavesenie	Vpredu: pevná náprava s polo-eliptickými oceľovými listovými pružinami Vzadu: polo-eliptické listové oceľové pružiny
Zadný diferenciál	\varnothing 220 mm LIGHT DUTY
Elektrický systém	Nominálne napätie 12V - generátor 90A Manuálna prevodovka: 1 x batéria 70Ah